

出展料金とブースの仕様について

2種類の出展方法からお選びいただけます。

出展方法①: ハイブリッド出展(リアル展示会+オンライン展示会)

- ◆ 中小企業者・団体(小規模企業者・団体を除く)..... **77,000円(税込)/1小間(約9㎡)**
 ◆ 小規模企業者・団体(小規模企業者の例: 製造業の場合 従業員20人以下)..... **55,000円(税込)/1小間(約9㎡)**
 ■ 区分の詳細は産業交流展 2021 公式WEBサイト (<https://www.sangyo-koryuten.tokyo/>) をご確認ください。※振込手数料は出展者負担となります。

出展に含まれるもの①【リアル展示会の基礎小間標準装備】

- ブースサイズ(W2,970mm×D2,970mm×H2,700mm)
 ■バックパネル・サイドパネル(白色パネル)
 ■パラペット(H300mm)
 ■出展製品 PR ボード(W1,200mm×H300mm)※黒文字ゴシック: 小間数に関係なく1箇所(角小間は2箇所)
 ■突き出し社名板(W420mm×H300mm)
 ■蛍光灯(1小間につき2灯)
 ■パンチカーペット(約9㎡)
 ■受付カウンター(W900mm×D450mm×H800mm)※設置個数は小間数を上限とする。
 ■折りたたみ椅子1脚(1小間につき1脚)
 ■コンセント(2口1個)※100V 交流単相2線式 10A: 設置個数は小間数を上限とする。
 ※「東京都食品産業フェア」「リモート商談ゾーン」の基礎小間標準装備は異なります。詳しくは公式WEBサイトをご確認ください。

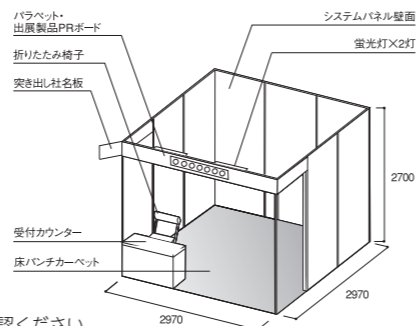

出展に含まれるもの②【オンライン展示会の360°VRブース】



リアル展示会の会期中に会場内のすべての通路を360°カメラで撮影し、ストリートビューで回遊できるオンライン展示会を開催します。個社には360°VRブースをご提供します。

展示機能	商談機能
■360°VRブース	■名刺交換機能
■パネルデータ掲載	■テキストチャット機能
■動画データ掲載	■ビデオチャット機能
■企業詳細情報	■コールバック機能
	■アンケートフォーム
	■資料請求・お問い合わせフォーム

※イメージ

出展方法②: オンライン限定出展(オンライン展示会のみ)

- ◆ 中小企業者・団体(小規模企業者・団体を除く)..... **22,000円(税込)/1社あたり**
 ◆ 小規模企業者・団体(小規模企業者の例: 製造業の場合 従業員20人以下)..... **16,500円(税込)/1社あたり**
 ■ 区分の詳細は産業交流展 2021 公式WEBサイト (<https://www.sangyo-koryuten.tokyo/>) をご確認ください。※振込手数料は出展者負担となります。



オンライン限定出展では、複数のデザインパターンから個社のバーチャルブースを選択いただき出展します。バーチャルブースでは製品・サービスの画像、パネル、動画を掲載できるほか、充実したコミュニケーションツールでLIVE商談を行うことができます。

展示機能	商談機能
■バーチャルブース	■名刺交換機能
■製品画像	■テキストチャット機能
■パネルデータ掲載	■ビデオチャット機能
■動画データ掲載	■コールバック機能
■資料ダウンロード	■アンケートフォーム
■企業詳細情報	■資料請求・お問い合わせフォーム

※イメージ

スケジュール



※先着順に審査を行い、予定出展者数に達し次第、キャンセル待ちになります。

お申込み・お問い合わせ先 産業交流展 2021 運営事務局

〒101-0041 東京都千代田区神田須田町1-25 JR 神田万世橋ビル 16階
 TEL: 03-6811-6218 FAX: 03-6812-8755 E-mail: sangyo-koryuten@nex.nikkei.co.jp

<https://www.sangyo-koryuten.tokyo/>



Transform TOKYO

未来を拓く、私たちの創造力。

出展のご案内

今年は初のハイブリッド開催!

WEBSITEにて公開中!

- ハイブリッド開催の特徴がすぐわかる「開催概要動画」
- 出展体験ストーリー漫画「産業交流展で拓く、新たなビジネスチャンス! 出展者編」

リアル×オンラインでビジネスマッチングを加速する

産業交流展

TOKYO INTERNATIONAL INDUSTRY EXHIBITION

情報 Information
環境 Environment
医療・福祉 Healthcare / Welfare
機械・金属 Machine / Metal

2021 11.17(水) ≫ 12.10(金) 公式オンライン会場
 11.24(水) ≫ 11.26(金) 東京ビッグサイト南展示棟

【主催】産業交流展 2021 実行委員会

◆ 東京都 東京商工会議所、東京都商工会議所連合会、東京都商工会連合会、東京都中小企業団体中央会、(株)東京ビッグサイト、(公財)東京都中小企業振興公社、(地独)東京都立産業技術研究センター

【後援】(一社)東京工業団体連合会、(独)中小企業基盤整備機構、東京信用保証協会、東京中小企業投資育成(株)

【連携都市】埼玉県、千葉県、神奈川県、さいたま市、千葉市、横浜市、川崎市、相模原市

出展者募集中!

応募締切 8月6日(金)



産業交流展 2021

お申込みなど、詳しくは公式WEBサイトをチェック ▶ <https://www.sangyo-koryuten.tokyo/>

開催趣旨

産業交流展は、原則として首都圏（東京都・埼玉県・千葉県・神奈川県）に事業所を有する、個性あふれる中小企業などの優れた技術や製品を一堂に展示し、**販路拡大、企業間連携の実現、情報収集・交換などのビジネスチャンスを提供**することを目的としています。

開催テーマ **Transform TOKYO** 未来を拓く、私たちの創造力。

日本の社会構造は暮らし方、働き方、価値観、産業構造など様々な環境において大転換期を迎えています。さらには脱炭素社会の実現に向けて行動に移すべき時でもあります。2021年の産業交流展では、社会環境・産業環境の変化や課題に柔軟かつ先進的に対応する技術やサービスを誇る中小企業が集結します。そして、リアル展示会、オンライン展示会を通じて異業種を含めた産業交流を加速させ、「**中小企業の大胆な想像力が、東京の未来、日本の未来を切り拓いていく**」場を提供します。

リアル展、オンライン展のそれぞれのメリットを活かしたハイブリッド開催

産業交流展2021

TOKYO INTERNATIONAL INDUSTRY EXHIBITION

選べる2種類の出展方法で、個々の企業の出展効果を最大化します。

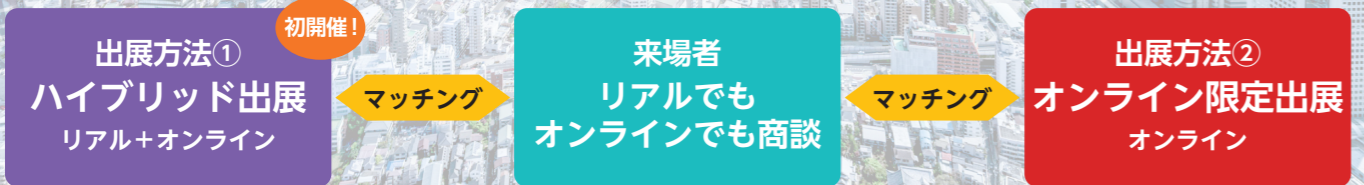

出展のメリット

Point 1 リアル展示会とオンライン展示会のそれぞれの出展メリットを活かします。

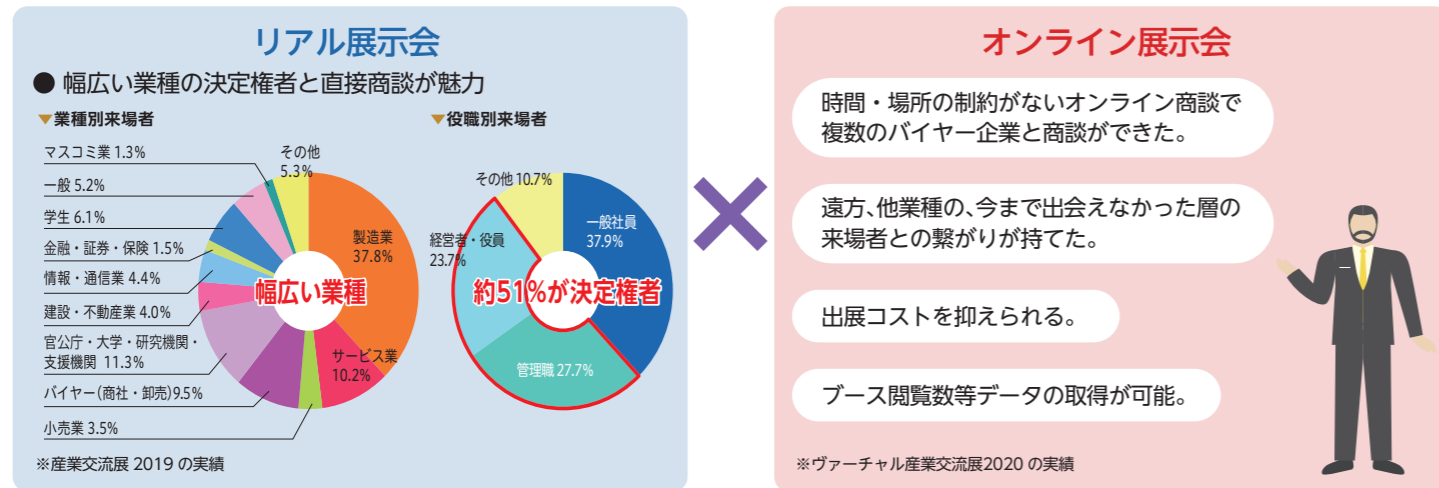

Point 2 豊富なマッチング機会と販路拡大を支援します。

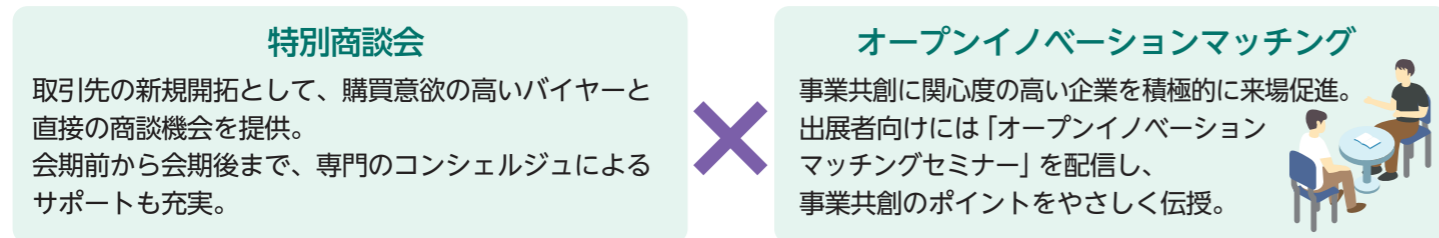

Point 3 出展効果を最大化する出展者サポート&イベントも充実。

- ▶ リアル展示会向け/オンライン展示会向け 出展者スキルアップセミナー
- ▶ 業界に精通したレポーターによる出展者インタビュー&動画配信
- ▶ 出展者 PR 動画撮影および動画制作支援サービス
- ▶ 出展者同士のつながりをつくるテーマ別出展者交流会 など

出展分野

<p>情報</p> <ul style="list-style-type: none"> ● IoT、AI、ビッグデータなどを活用した技術・サービス ● 映像・画像処理技術、動画作成 ● クラウド型サービス ● Web、スマホアプリケーション関連技術 ● 情報セキュリティ関連技術・製品 ● 次世代半導体技術 など 	<p>環境</p> <ul style="list-style-type: none"> ● 環境負荷の少ないエネルギー技術 ● 廃棄物処理・再資源化技術 ● 省エネルギー・新エネルギー関連技術・製品 ● 環境改善技術(土壌改良、水質改善など) ● 環境関連サービス、環境分析測定関連装置 ● 破碎・粉砕・造粒、減容・圧縮・梱包関連 など
<p>医療・福祉</p> <ul style="list-style-type: none"> ● バイオ関連技術 ● 再生医療関連技術 ● 介護予防、リハビリテーション関連技術・製品 ● 医療機器産業・介護福祉機器産業 ● バリアフリー関連技術・製品 ● 常時モニタリング型医療管理システム技術 など 	<p>機械・金属</p> <ul style="list-style-type: none"> ● ロボット産業、次世代自動車産業、宇宙・航空機産業 ● 作業工具、金属プレス加工、工作機械、機械工具、加工機械(食品など)、ペーシング、金型、電気機器 ● MEMS (Micro Electro Mechanical Systems) 技術 ● マテリアル、素材関連技術 ● 精密機器、電子機器類の設計・製作 など

特設ゾーン

- NEW** ■ 脱炭素ゾーン・・・脱炭素に積極的に取組む中小企業に焦点を当てたゾーン
- NEW** ■ リモート商談ゾーン・・・製品・サービス等のみを展示し、遠隔で待機する出展者とリアル展示会の来場者がリモート商談するゾーン
- NEW** ■ 感染症対策ゾーン・・・感染症対策に関連する製品やサービスを提供している中小企業に焦点を当てたゾーン
- NEW** ■ 東京都食品産業フェア・・・東京都の加工食品等の展示・販売を通じて、販路開拓を支援するゾーン

出展対象

原則として、以下の条件を満たす中小企業者・事業協同組合・企業組合・その他の団体などが対象となります。ご確認の上、お申込みください。

- 1 首都圏(東京都、埼玉県、千葉県、神奈川県)に事業所を有する企業等**
- 2 出展分野(情報/環境/医療・福祉/機械・金属)に該当する企業等**

※ 右記に該当する中小企業であっても、以下のいずれかに該当する場合(みなし大企業)は対象に含まれません。

1. 一つの大企業(中小企業以外の者)が発行済み株式総数又は出資総額の1/2以上を単独に所有又は出資している場合
 2. 複数の大企業が発行済み株式総数又は出資総額の2/3以上を所有又は出資している場合
 3. 役員半数以上を大企業の役員又は職員が兼務している場合
- ※ 屋号を持っている個人は、小規模企業者とみなします

中小企業者の定義	
製造業、建設業、運輸業その他の業種(以下の業種を除く)	資本金 3 億円以下又は従業員 300 人以下
卸売業	資本金 1 億円以下又は従業員 100 人以下
サービス業	資本金 5000 万円以下又は従業員 100 人以下
小売業	資本金 5000 万円以下又は従業員 50 人以下
ゴム製品製造業(自動車又は航空機用タイヤ及びチューブ製造業並びに工業用ベルト製造業を除く)	資本金 3 億円以下又は従業員 900 人以下
ソフトウェア業又は情報処理サービス業	資本金 3 億円以下又は従業員 300 人以下

お申込み・お支払いについて

【1】申込方法(Web 申込のみ)

- ①産業交流展 2021 公式WEBサイト (<https://www.sangyo-koryuten.tokyo/>) 内の出展申込ページにて、必要事項をご入力ください。先着順に審査を行い、予定出展者数に達し次第、キャンセル待ちとなります。あらかじめご了承ください。
- ②入力後、別途必要書類をアップロードしていただきます。
- ③出展審査の後、結果を事務局よりご連絡いたします。

【2】申込締切日 **2021年8月6日(金)**

【3】出展料支払期限 **2021年8月20日(金)**

出展申込書の記載内容について主催者が承認した後、審査に通過した企業のみ、請求書を発行いたします。出展審査に通過した時点で、産業交流展 2021 への出展が確定いたしますので、あらかじめご了承ください。